



Läs mer om underhåll genom att skanna koden eller gå in på [www.westal.se](http://www.westal.se)



**OBS: All installation ska utföras av en behörig installatör**

Fel eller skador orsakade av felaktig installation kan påverka produktgarantin.

Ljuskälla: Integrerad LED, ej utbytbar.

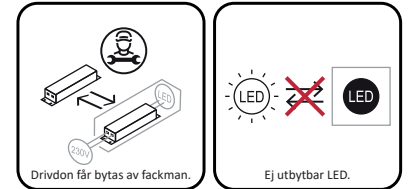

För tillbehör se [www.westal.se](http://www.westal.se)

- Lino SE Linjär sektion som används i början/slutet, inklusive en gavel. Finns i 6 olika längder.
- Lino M Linjär mittsektionen. Finns i 6 olika längder.
- Lino L L-formad hörnsektion.
- Lino T T-formad trevässektion.
- Lino X X-formad fyrvässektion.

**Tillbehör:**

- 7025591 Pendelkit Lino/Mira 1,5m.
- 7025592 Sladdställ 3-pol 1,5m+takkopp
- 7025593 Sladdställ 5-pol 1,5m+takkopp
- 7025594 Gavel Lino Vit
- 7025595 Gavel Lino Svart
- 7025596 Linjär koppling Lino
- 7025597 Snabbkoppling 3-polig, hane/hona.
- 7025598 Snabbkoppling 5-polig, hane/hona.

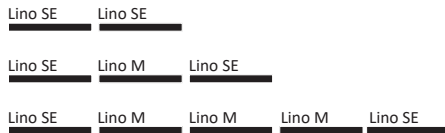

SE-sektion M-sektion X-sektion

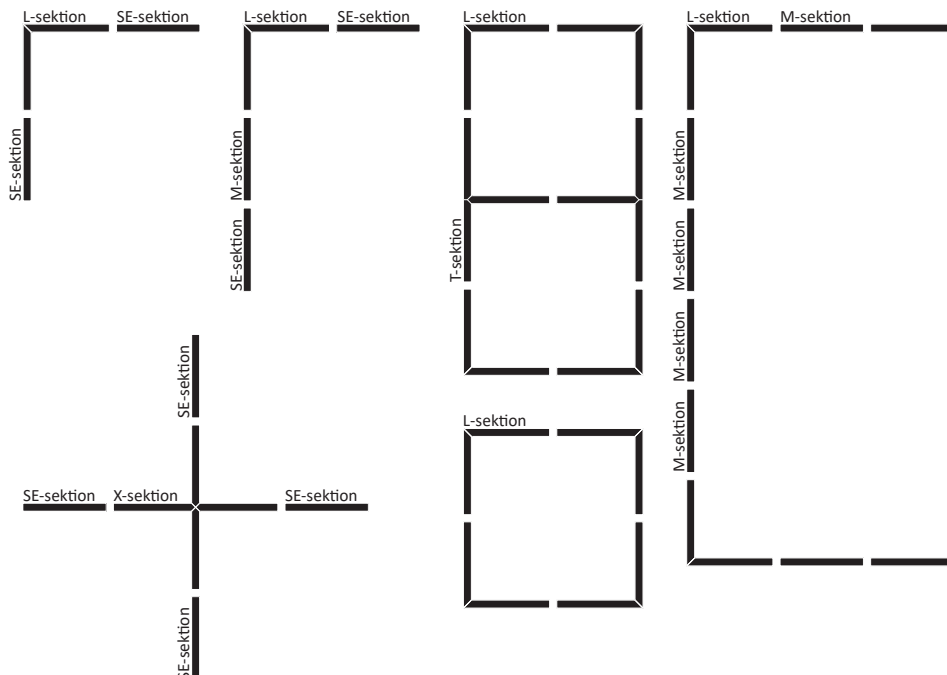
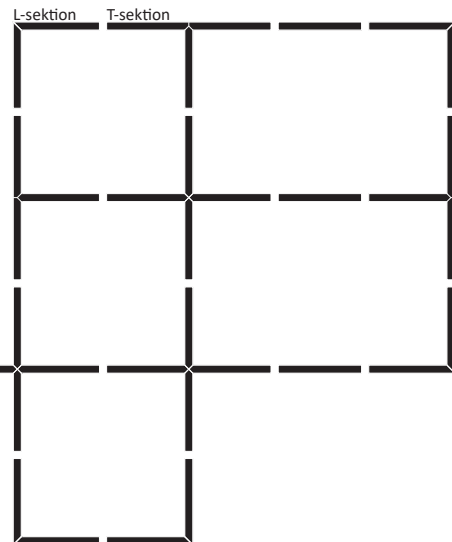

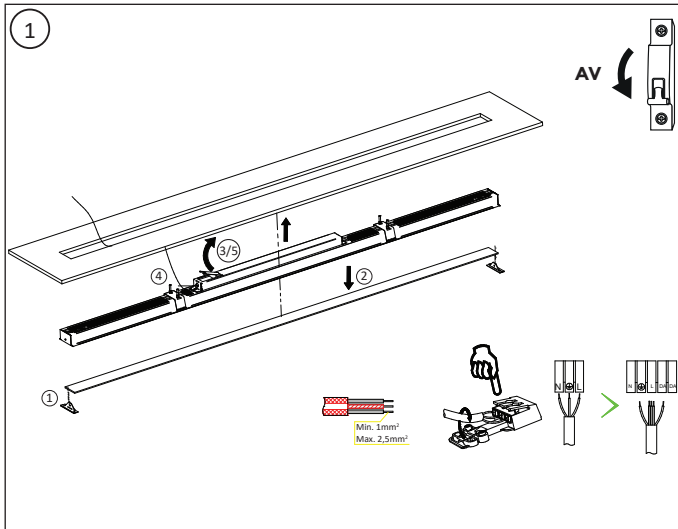

1. Ta bort ändstycken
2. Ta bort diffusorn
3. Vik bort locket på kopplingsboxen
4. Anslut strömkabel i kopplingsplint
5. Vik tillbaka locket på kopplingsboxen

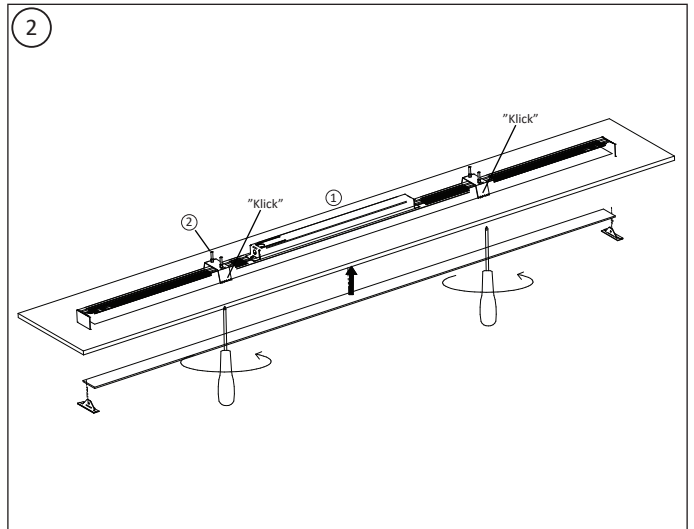

1. Montera profilen i taket
2. Dra åt skruvarna

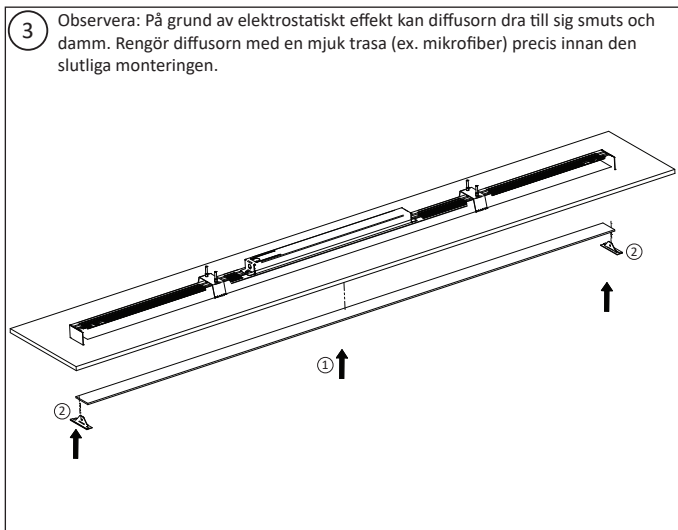

1. Montera tillbaka diffusorn
2. Montera tillbaka ändstyckena - två klick.

