

Läs mer om underhåll genom att skanna koden eller gå in på [www.westal.se](http://www.westal.se)



För tillbehör se [www.westal.se](http://www.westal.se)

**OBS: All installation ska utföras av en behörig installatör**

Hygienklassad IP65 kapslad LED-panel med stomme i stål och aluminium, opalt bländskydd och härdat glas. För montage i undertak 600x600mm. DALI-drivdon med push-dim funktioner med följer. Uppfyller kraven i EN 60598-2-25 "Luminaires for use in clinical areas of hospitals and health care buildings". Lämpar sig därför väl i tex. renrum, laboratorier, sjukhus och andra lokaler där högre krav på armaturerna ställs. På förfrågan kan armaturen anpassas med bland annat anti-ligatur eller med tunable white (för ex. HCL). Kan även anpassas för utanpåliggande montage.

Fel eller skador orsakade av felaktig installation kan påverka produktgarantin.

Ljuskälla: Integrerad LED, ej utbytbar.

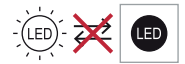

LED ljuskälla är ej utbytbar.

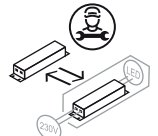

Drivdon får bytas av fackman.

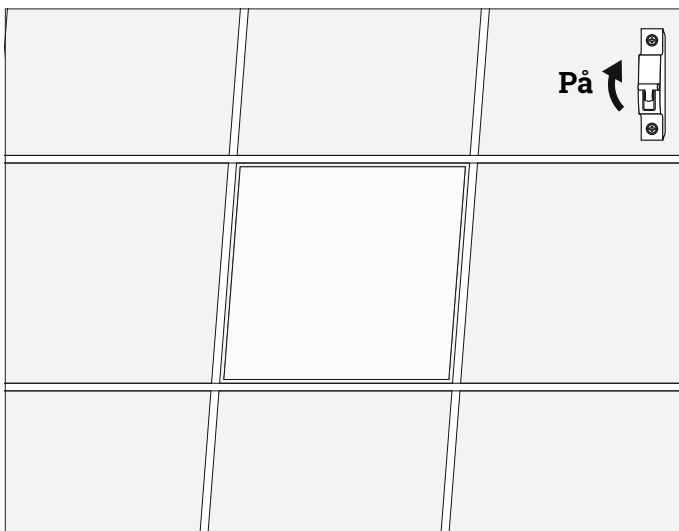
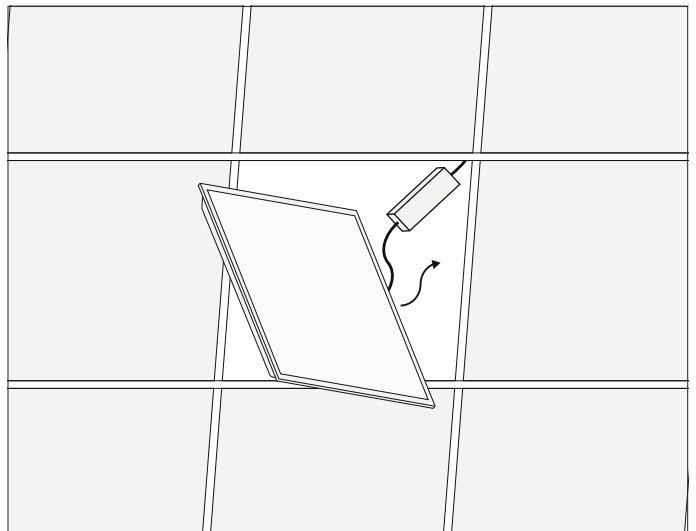
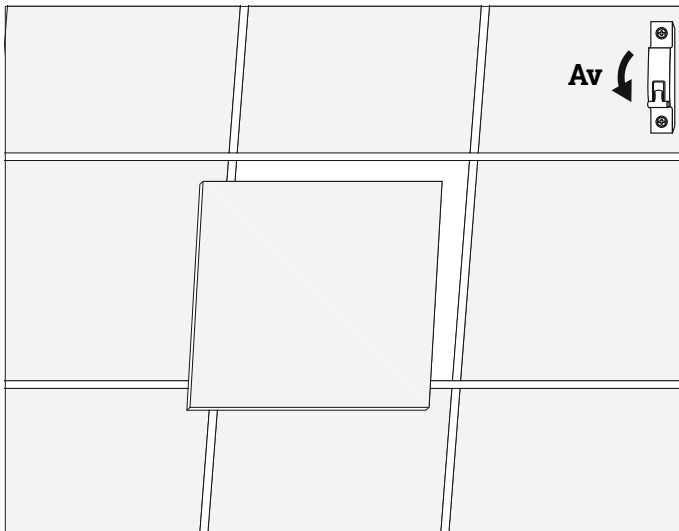
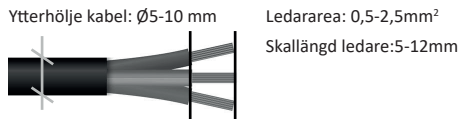

### Kopplingsschema DALI

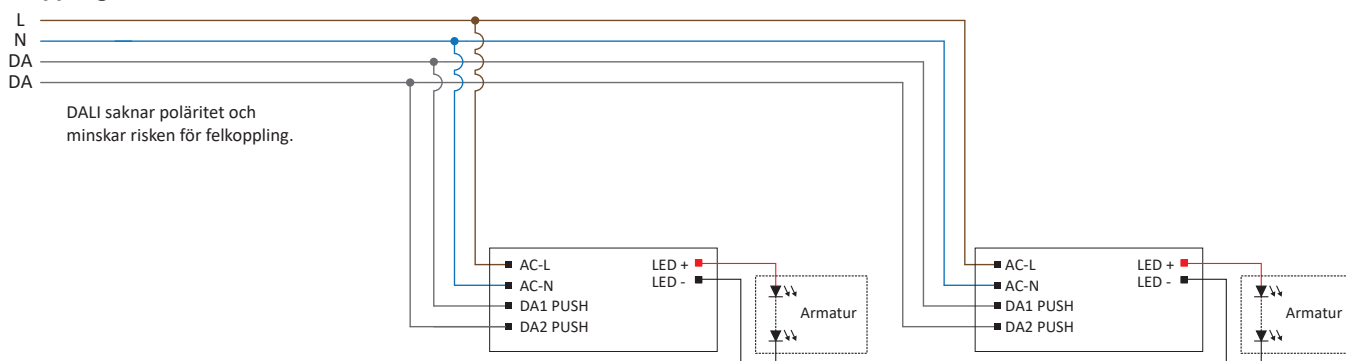

### Kopplingsschema Push-Dim

